

SUUNTO MIRROR COMPASSES

BRUGERVEJLEDNING

1. Kompassets anatomi

1. Nålen med rød ende, som peger mod den magnetiske nordpol
2. Bevægelsesretningspil til at pege mod målet på et kort og under bevægelse
3. Bundplade med lige kanter og skalaer til brug på et kort
4. Kant med retningskala, der kan bruges som vinkelmåler
5. Roterende kapsel til at indstille retningen til målet
6. Kursindeks til aflæsning af den numeriske kurs fra kanten
7. Orienteringslinjer, der bruges til at få kapslen til at stå på linje med meridianlinjerne på et kort
8. Orienteringspil til positionering af nålen for at finde retningen til målet
9. Inklinometer (kun udvalgte modeller) til måling af den vertikale vinkel
10. Midterlinje til at få mål og kompas til at stå på linje.
11. Hak, spejl og hul (kun udvalgte modeller) til præcist sigte mod et objekt.

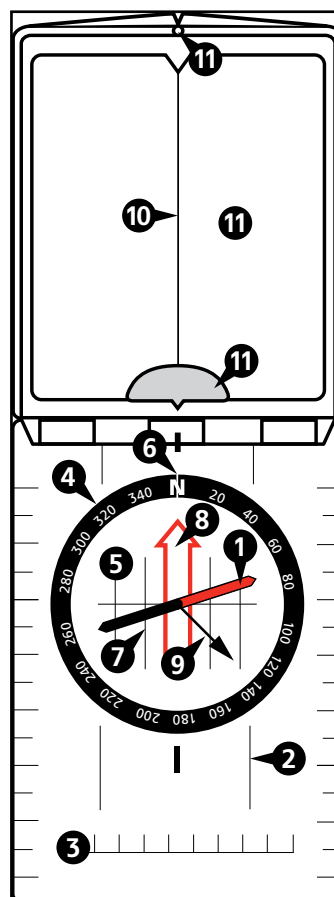

2. Placering af kortet

For bedre at forstå dine omgivelser bør du bruge kompasset til først at vende kortet i den rigtige retning. Det sikrer, at de karakteristiske geografiske egenskaber omkring dig vender i samme generelle retning, som du ser dem på kortet.

1. Hold kompasset plant, og kig på den røde ende af nålen for at se, hvor nord er.
2. Drej kortet, så den nordlige øverste kant peger mod nord.

3. Naviger med kort og kompas

Når du navigerer med kort og kompas, skal du først fastslå en rejseretning på kortet og derefter overføre retningen til den virkelige verden.

1. Anbring kompasset på kortet mellem dit startsted (A) og dit mål (B).

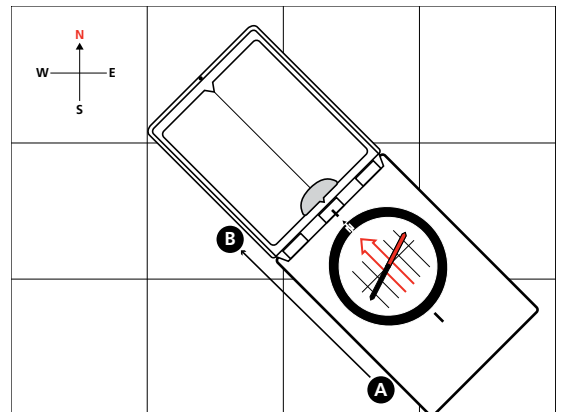

2. Drej kapslen, til orienteringslinjerne er parallelle med meridianlinjerne på kortet, hvor N peger mod nord.

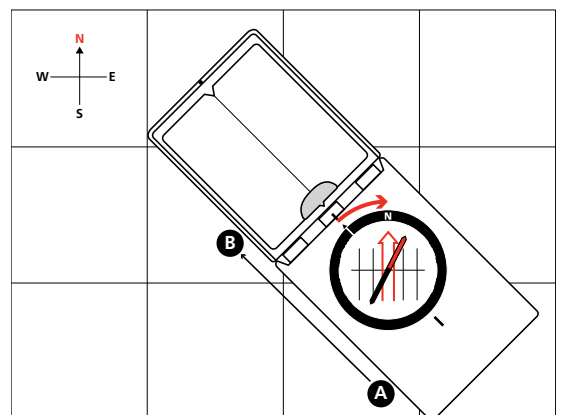

3. Hold kompasset plant i taljehøjde, og drej selv rundt, indtil nålen og orienteringspilen står på linje. BEMÆRK: Kompenser for deklination. Se afsnit 5.

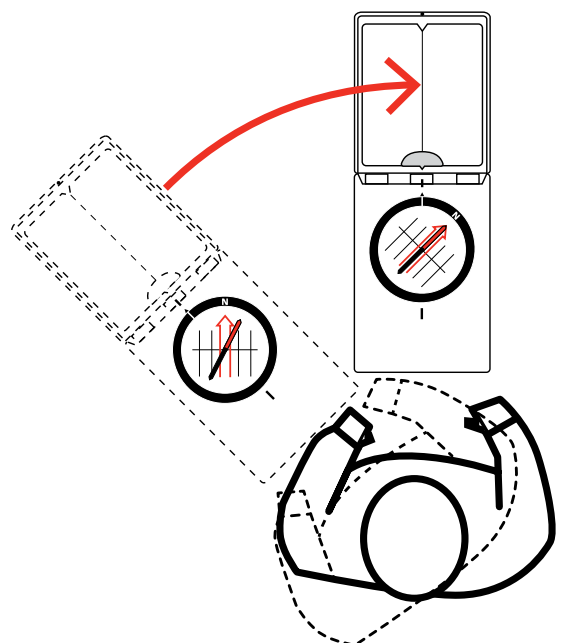

4. Vælg et synligt mål foran dig, som kan hjælpe med at holde retningen, mens du bevæger dig.
5. Følg din fremgang ved at sammenligne landmærker med kortet.

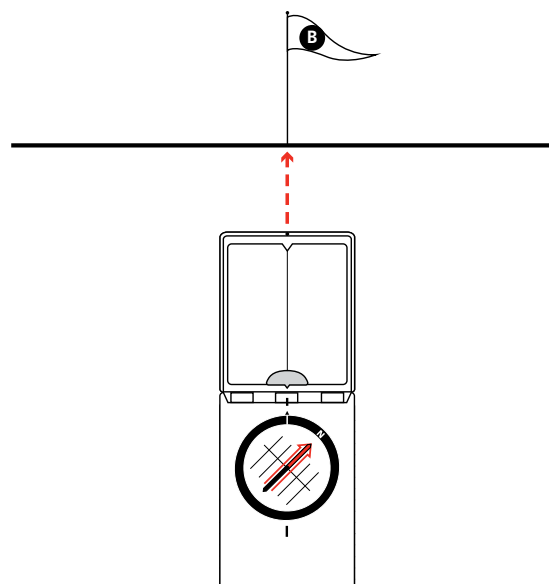

4. Mål afstanden på kortet

Dit Suunto-kompas har flere skalaer på bundpladen for at hjælpe dig med at måle afstanden på et kort. Sørg for at bruge den samme skala, som er angivet på dit kort. Hvis kortets skala ikke findes på kompaset, bruges en generel skala (cm eller tommer) for at beregne afstanden.

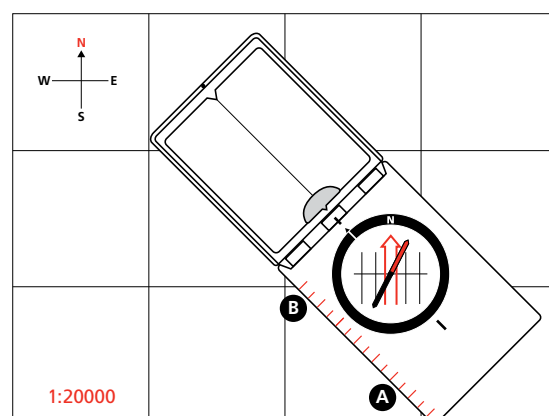

5. Deklinationskorrektion

Meridianlinjerne på et kort angiver retningen mod stik nord, mens kompasnålen angiver retningen mod den magnetiske nordpol. Vinklen mellem disse to retninger kaldes magnetisk deklination.

Inden du navigerer rundt, bør du kontrollere din lokale magnetiske deklination fra en pålidelig kilde, såsom et nyere kort eller NOAA's hjemmeside. Hvis den magnetiske deklination er mere end nogle få grader, skal du kompensere for det under navigation.

Hvis dit Suunto-kompas har en fast deklinationsskala, skal du gøre følgende, hver gang du navigerer til et nyt mål.

1. Følg proceduren "Naviger med kort og kompas" til slutningen af trin 3.
2. Drej til venstre eller højre, indtil nålen peger mod deklinationsgraden på den faste skala i henhold til din aktuelle position.

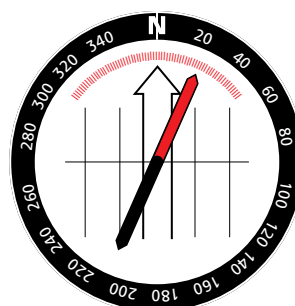

3. Hold kompasset stille, og drej kapslen for at få orienteringspilen til at stå på linje med den nye nåleposition.
4. Fortsæt med trin 4 i proceduren "Naviger med kort og kompas".

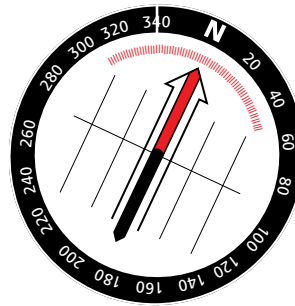

Hvis dit Suunto-kompas har justerbar deklination, skal du gøre følgende i starten af din navigation.

1. Vend kompasset om.
2. Sæt metalnøglen i justeringsskruen.
3. Drej nøglen, til deklinationsindikatoren er placeret det korrekte antal grader øst eller vest for 0°.

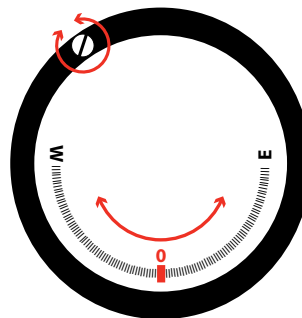

6. Sigt mod en kurs

En kurs er vinklen mellem retningen mod nord og retningen mod et mål. Den kan for eksempel bruges i kommunikationsretninger med andre eller til at finde din placering.

1. Åbn spejlet, og hold kompasset i øjenhøjde, så du kan aflæse kapslen fra afspejlingen.

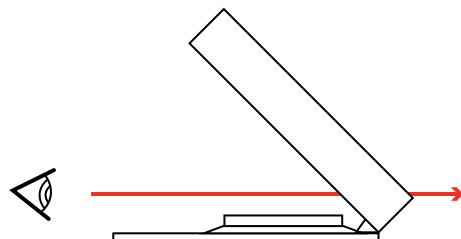

2. Få målet til at stå på linje med sigtehakket eller -hullet, mens midterlinjen på spejlet holdes på linje med kapslens midte.
3. Hold kompasset stille, og drej kapslen, til orienteringspilen og nålen står på linje. BEMÆRK: Kompenser for deklination. Se afsnit 5.
4. Hvis der er brug for den numeriske kurs, aflæses den fra kursindekset.

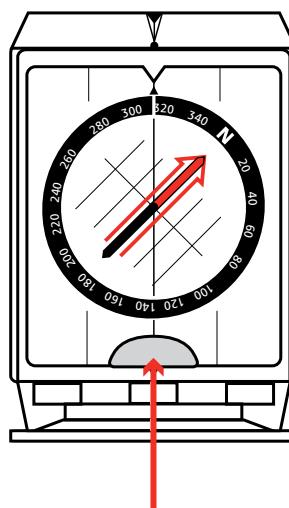

7. Find din placering

Du kan sigte mod to eller flere genstande og bruge triangulation til nøjagtigt at fastslå, hvor du er.

1. Find en synlig genstand, der kan identificeres på dit kort, og følg trin 1-3 i proceduren "Sigt mod en kurs".
2. Anbring kompassets lange kant på genstanden (1) på kortet.
3. Drej kompasset, til orienteringslinjerne og meridianlinjerne er parallelle, og tegn en linje fra genstanden.

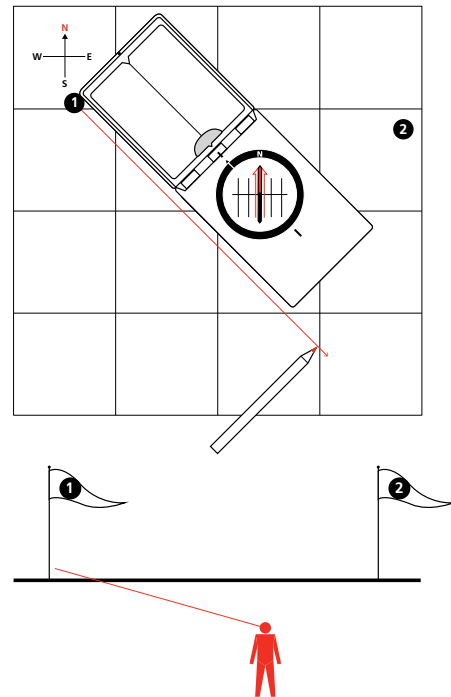

4. Vælg en anden genstand, og gentag trin 1-3.

Skæringspunktet for de to linjer angiver din placering, og jo tættere vinklen mellem de krydsende linjer er på 90° , desto højere er nøjagtigheden.

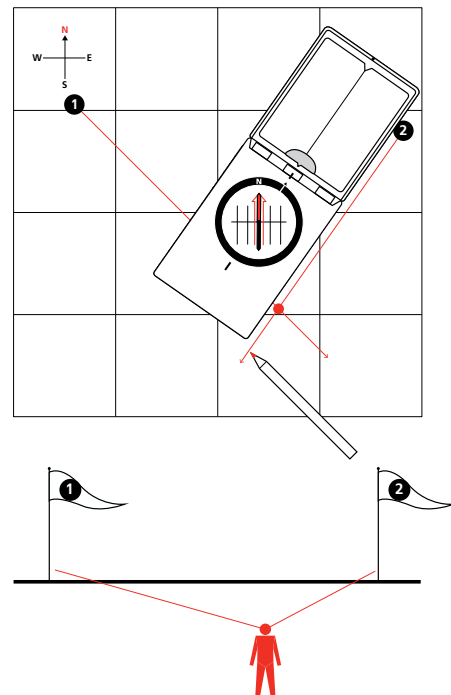

8. Signaler med et spejl

Et spejl gør det muligt at signalere over lange afstande ved at få sollyset, der reflekteres i spejlet, til at blinke.

1. Hold to fingre i en V-form ud i armlængde, så du

- kan se målet mellem fingrene.
2. Hold det åbne kompasspejl lodret tæt på dine øjne, og drej spejlet, til det reflekterede sollys rammer dine fingre.
 3. Drej spejlet fra venstre mod højre for at danne et blinkende signal i den ønskede retning.

9. Mål skråningens hældning

Gælder kun for MC-2 og MC-2 Global.

Skalaen for deklinationskorrektur på kapslens bagside fungerer også som en skala til inklinometeret.

1. Drej kapslen, så kursdekset står på 270° (stik vest), og vip kompasset om på siden med deklinationsskalaen nedad.
2. Hvis du har klar udsigt hen over skråningen, skal du få kompasset til at stå på linje med skråningen, mens kompassets bagside vender mod dig.

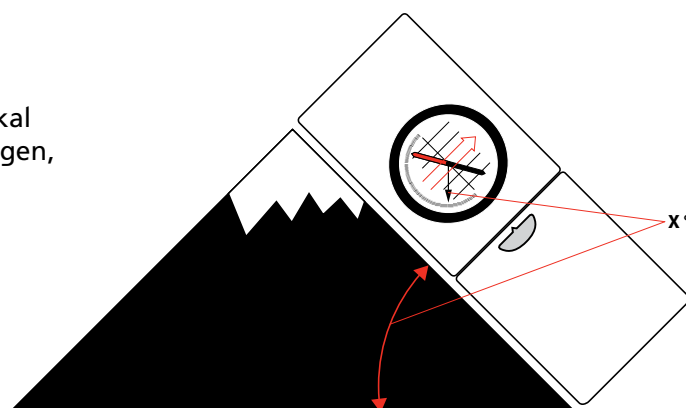

- ELLER hvis du har klar udsigt op eller ned af skråningen, skal du sigte mod toppen eller bunden.
3. Aflæs inklinometerenålen for at få en omtrentlig hældningsaflysning.

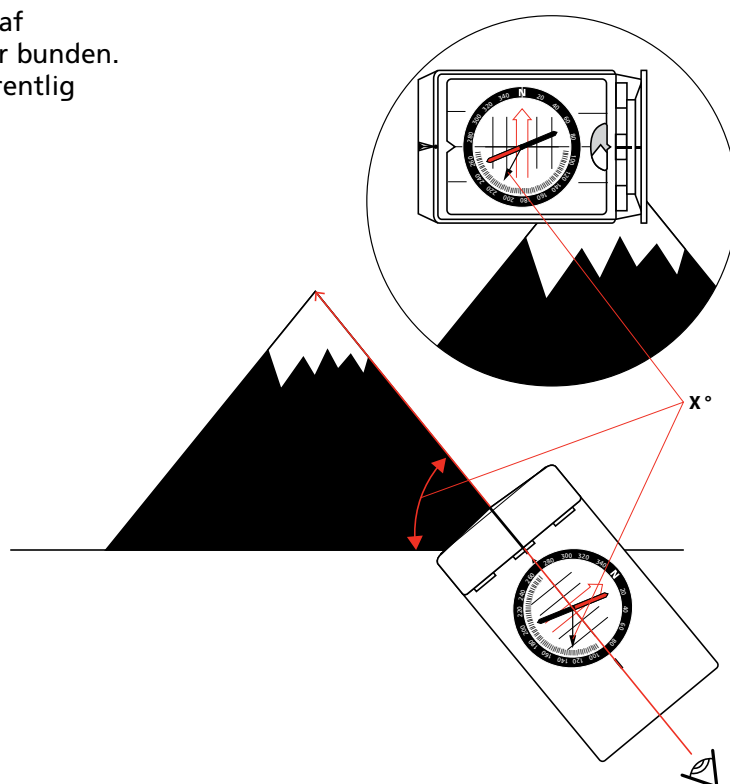

10. Pleje

Brug kun frisk vand og mild sæbe til rengøring. Rengør kompasset regelmæssigt.

Drifts-/opbevaringstemperatur:
-30° C - +60° C / -22° F - +140° F



⚠ FORSIGTIG! BRUG IKKE
OPLØSNINGSMIDLER AF
NOGEN ART.

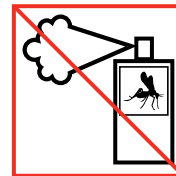

⚠ UNDGÅ AT ANVENDE
INSEKTMIDDEL.

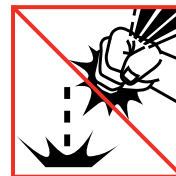

⚠ FORSIGTIG! MÅ IKKE
STØDES ELLER TABES.

11. SUUNTO INTERNATIONALE BEGRÆNSEDE GARANTI

Suunto garanterer, at Suunto eller Suuntos autoriserede servicecenter under garantiperioden, som defineret nedenfor, og ud fra eget skøn, gratis vil godtgøre for fejl i materialer eller håndværk enten ved a) reparation eller b) erstatning til et tilsvarende produkt eller c) refusion, underlagt vilkår og betingelser i denne internationale begrænsede garanti. Denne internationale begrænsede garanti dækker ikke a) slid og slitage, b) hård behandling, c) modifikationer, d) eksponering over for kemikalier eller e) misbrug. Medmindre det fremgår af den gældende lov er a) denne internationale begrænsede garanti gyldig og retskraftig, uanset i hvilket land købet blev foretaget, og b) der kræves registrering på MySuunto.com og købsbevis for at få adgang til den internationale begrænsede garantiservice. Denne internationale begrænsede garanti påvirker ikke dine juridiske rettigheder, der er givet under den gældende lovgivning for forbrugersalg.

Garantiperiode

International begrænset livsgaranti:

Gælder for Suunto A-, M-, MC-, MB- og Clipper-kompasser.

Den internationale begrænsede garantiperiode er begrænset indtil en fornuftig tid, det vil sige, indtil produktet ikke længere er rimeligt anvendeligt grundet slid og slitage.

International begrænset 2 års garanti:

Gælder for Suunto AIM-, Arrow-, Orca-Pioneer- og KB-kompasser. Den internationale begrænsede garantiperiode er to (2) år fra datoen for det oprindelige detailkøb.

Begrænset erstatningsansvar

I DET BREDESTE OMFANG, SOM GÆLDENDE LOVGIVNING TILLADER DET, VIL DENNE INTERNATIONALE BEGRÆNSEDE GARANTI UDGØRE DIN ENESTE BEFØJELSE OG VÆRE GÆLDENDE I STEDET FOR ALLE ANDRE GARANTIER, BÅDE UDTRYKKELIGE OG STILTIENDE. SUUNTO ER IKKE ANSVARLIG FOR

SPECIELLE, HÆNDELIGE ELLER PÅNALT BETINGEDE
SKADER ELLER FØLGESKADER. SUUNTO ER IKKE
ANSVARLIG FOR EVENTUELLE FØRSINKELSER I
LEVERINGEN AF GARANTISERVICE.

© Suunto Oy 2/2014, 12/2014, 3/2015, 5/2017.
Alle rettigheder forbeholdes. Kan ændres uden
forudgående varsel.

Suunto er et registreret varemærke tilhørende Suunto
Oy.



SUUNTO CUSTOMER SUPPORT

1. www.suunto.com/support
www.suunto.com/mysuunto
2.

Australia (24/7)	+61 1800 240 498
Austria	+43 720 883 104
Canada (24/7)	+1 855 624 9080
China	+86 400 661 1646
China - Hong Kong	+852 58060687
Finland	+358 9 4245 0127
France	+33 4 81 68 09 26
Germany	+49 89 3803 8778
Italy	+39 02 9475 1965
Japan	+81 3 4520 9417
Netherlands	+31 1 0713 7269
New Zealand (24/7)	+64 9887 5223
Russia	+7 499 918 7148
Spain	+34 91 11 43 175
Sweden	+46 8 5250 0730
Switzerland	+41 44 580 9988
UK (24/7)	+44 20 3608 0534
USA (24/7)	+1 855 258 0900